

Orbitrek Platinum

Lietošanas instrukcija

Paldies, ka iegādājāties šo produktu.

Pirms produkta lietošanas, lūdzu, rūpīgi izlasiet šo lietošanas instrukciju.

Ja Jūs šo produktu nododat citam lietotājam – lūdzu, dodiet viņam līdzī arī šo instrukciju.



Montāža

1. Pirms sākat montāžu atbrīvojiet pietiekami lielu laukumu labi ventilējamā un apgaismotā vietā. Orbitrek Platinum ir pārvietojams, tāpēc tas obligāti nav jāmontē tieši tajā vietā kur esat paredzējuši to lietot.
2. Dažas detaļas ir nedaudz ieeļļotas – tāpēc pirms montāžas uzsākšanas iesakām uz grīdas paklāt papīru vai iepakojuma kartonu un paņemt papīra dvieļus eļļas noslaucīšanai.

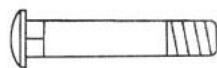

► 46, Bultskrūve
3,8"x60, 4gab.

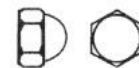

► 47, Uzgrieznis
3,8"x60 4gab.



► 51 atspereida starplika
1/2" 2gab.

► 52 atspereida starplika
3/8" 2gab.

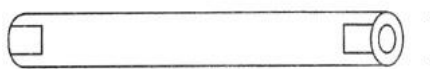

► 12A, Ass stienis 1gab.



► 57, Skrūve
3,8"x20, 2gab.

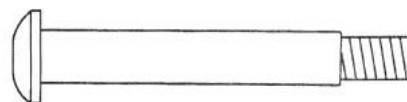

► 12B, Bultskrūve pedāļu šarnīra
stiprināšanai 1/2" (Labais un Kreisais).

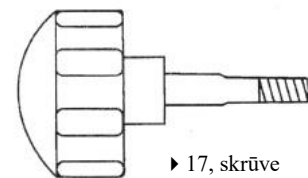

► 17, skrūve
rokturu
stiprināšanai, 2gab.

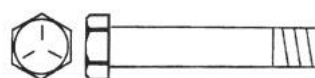

► 59, Bultskrūve 3/8",
4gab.



► 62, Uzgrieznis
3/8", 4gab.



► 46, Uzgrieznis
1/2", 2gab. (Labais
un Kreisais).

Priekšējā un aizmugurējā stabilizatora pievienošana

Piestipriniet priekšējo (Front) un aizmugurējo (Rear) stabilizatoru (Nr. 2 un 3) izmantojot bultskrūves (Nr. 46), starplikas (Nr. 53) un uzgriežņus (Nr. 47).

Novietojiet priekšējo stabilizatoru pret galveno rāmi un pārlicinieties, ka caurumi sakrīt. Pieskrūvējiet stabilizatoru pie rāmja ar bultskrūvēm. Pirms uzgriežņu uzskrūvēšanas neaizmirstiet uzlikt starplikas.

Tādā pat veidā piestipriniet aizmugurējo stabilizatoru.

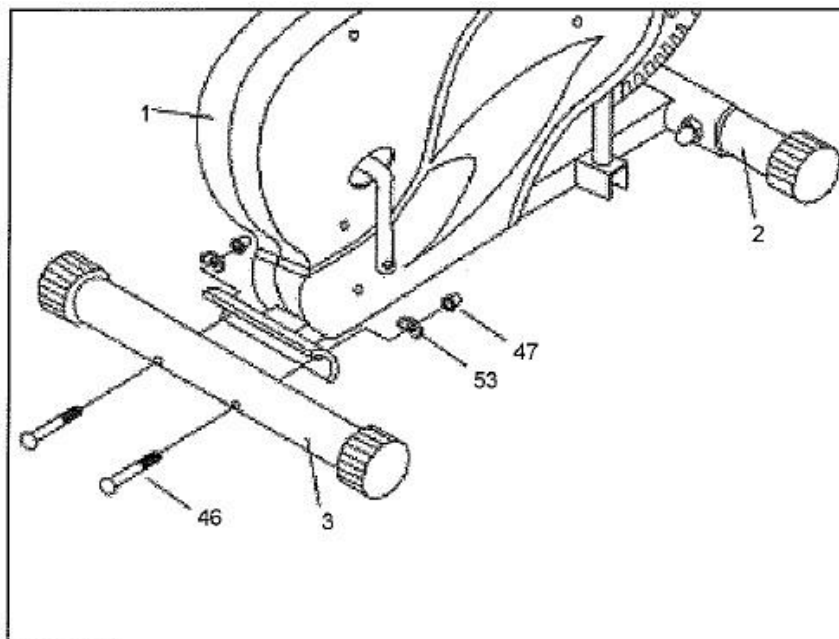

Uzmanību!

Priekšējam stabilizatoram (Nr. 2) ir aprīkots ar ritentiņiem, lai Jūs ērtāk varētu pārvietot Orbitrek Platinum.

Pedāļu pievienošana

Piestipriniet pedāļus (Nr. 11L un 11R) pie atbilstošā pedāļu šarnīra (Nr. 6l un 6R) izmantojot bultskrūves (Nr. 59), starplikas (Nr. 60), atsperveida starplikas (Nr. 61) un uzgriežņus (Nr. 62).

Novietojiet pedāļus pret pedāļu šarnīru tā lai caurumi sakrīt un pieskrūvējiet pedāļus pie šarnīra ar bultskrūvēm. Pirms uzgriežņu uzskrūvēšanas neaizmirstiet uzlikt starplikas un atsperveida starplikas.

Uzmanību!

Ir ļoti svarīgi lai labais pedālis tiktu pieskrūvēts labās puse pedāļu šarnīram un kreisās puses pedālis kreisās puses šarnīram – pretējā gadījumā Jūs nevarēsiet piestiprināt šarnīrus pie Orbitrek Platinum.

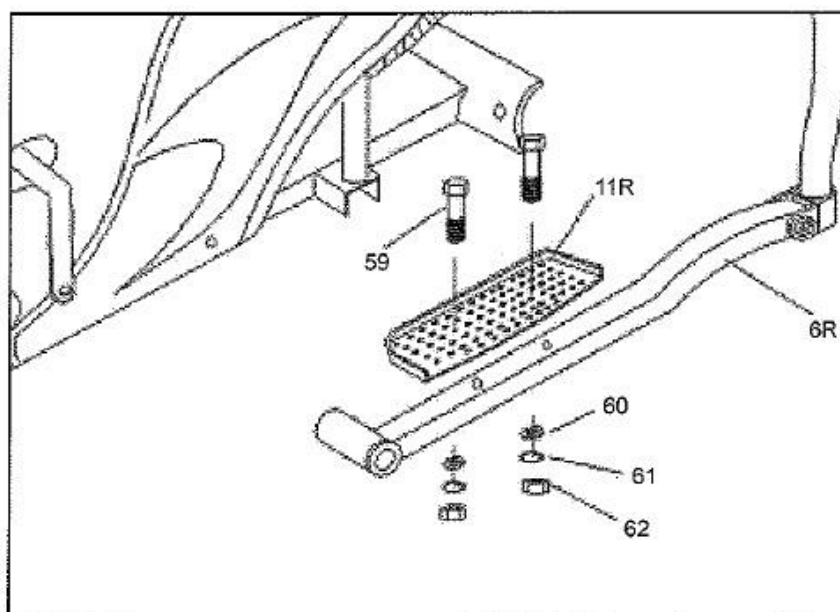

Rokturu turētāju un pedāļu šarnīru piestiprināšana pie galvenā rāmja

Ievietojiet ass stieni (Nr. 12A) galvenajā rāmī kā parādīts zīmējumā un piestipriniet pie tā rokturu turētājus (Nr. 4 un 5) izmantojot D-veida starplikas (Nr. 56), atspērveida starplikas (Nr. 52) un skrūves (Nr. 57).

Ielieciet bultskrūvi (Nr. 12BL un 12BR) caur flančiem pedāļu šarnīru (Nr. 6L un 6R) galos un ieskrūvējiet to kļanos (Nr. 27) izmantojot atspērveida starplikas (Nr. 51) un uzgriežņus (Nr. 48L un 48R).

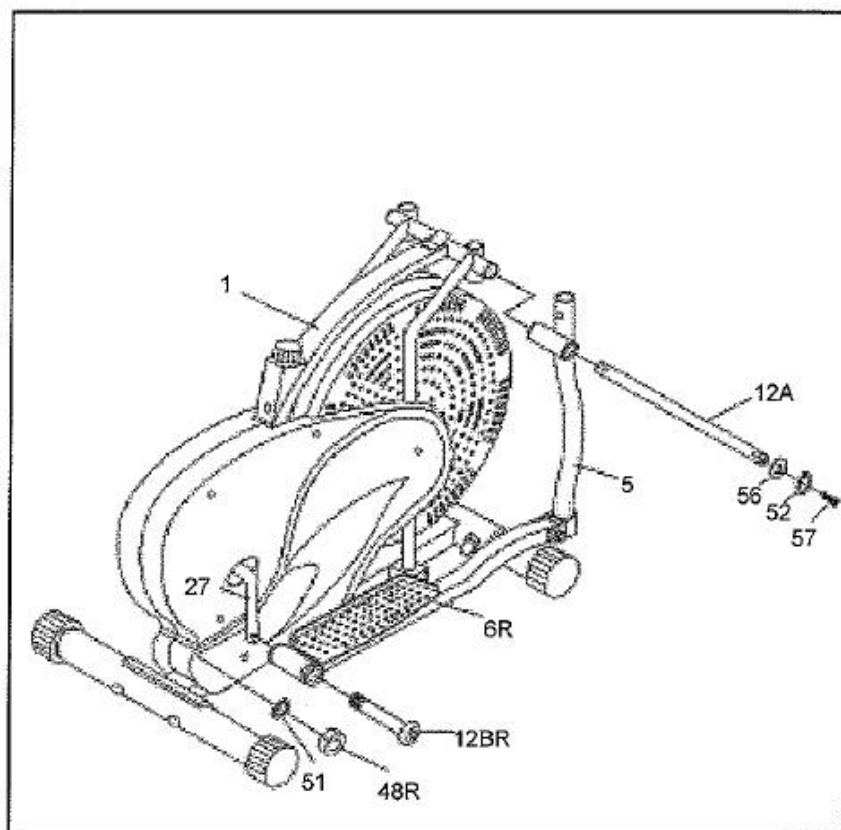

Svarīgi!

Lai nodrošinātu stabilitāti un ilgu Orbitrek Platinum kalpošanas laiku, bultskrūvēm (Nr. 12BL un 12BR) ir pilnībā jāiziet cauri flančiem pedāļu šarnīru galos un kļaniem. Bultskrūvēm ir jābūt pilnīgi taisnā leņķī pret kļani (Nr. 27). Ja bultskrūve būs nepareizi saskrūvēta tiks bojāti gan pedāļu šarnīri, gan kļani.

Jāskrūvē pulksteņrādītāja virzienā

Jāskrūvē pretēji pulksteņrādītāja virzienam

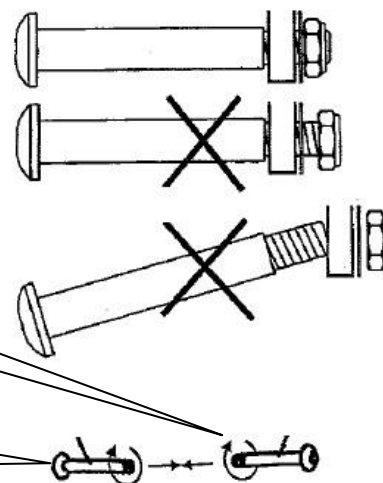

Rokturu piestiprināšana

Aktīvais režīms – Nostipriniet rokturus (Nr. 7L un 7R) rokturu turētājos (Nr. 4 un 5). Izvēlieties sev ērtāko rokturu augstumu, pārļiecinieties, ka abi rokturi ir vienādā augstumā un nostipriniet tos ar skrūvēm rokturu stiprināšanai (Nr. 17).

Fiksētais režīms – ja vēlaties, lai rokturi Jūsu treniņa laikā būtu nekustīgi, nostipriniet tos rokturu turētājos (Nr. 16) pie galvenā rāmja. Izvēlieties sev ērtāko rokturu augstumu, pārļiecinieties, ka abi rokturi ir vienādā augstumā un nostipriniet tos ar skrūvēm rokturu stiprināšanai (Nr. 17).

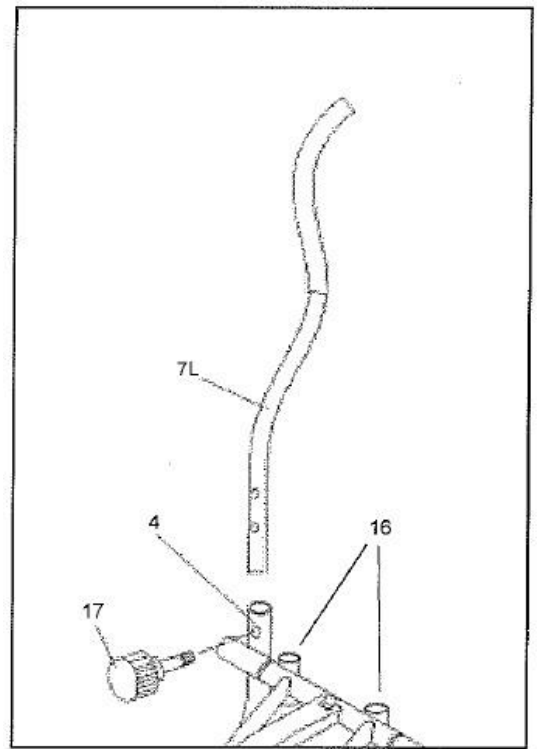

Slodzes regulēšana

Pirmo reizi sākot trenēties ar Orbitrek Platinum Jums ir jāiestāda vēlams slodzes līmenis. Lai paaugstinātu slodzi – grieziet slodzes regulēšanas pogu pa labi, lai pazeminātu slodzi – pa kreisi.

Reversa kustība

Atcerieties, ka Jūsu Orbitrek Platinum ir arī reversās kustības funkcija.

Mīšanās uz priekšu vingrina jūsu priekšējos augšstilbu muskuļus, kamēr mīšanās atpakaļgaitā vingrina aizmugurējos augšstilbu muskuļus. Izmantojiet to lai trenētu visus augšstilbu muskuļus un padarītu savu treniņu interesantāku.

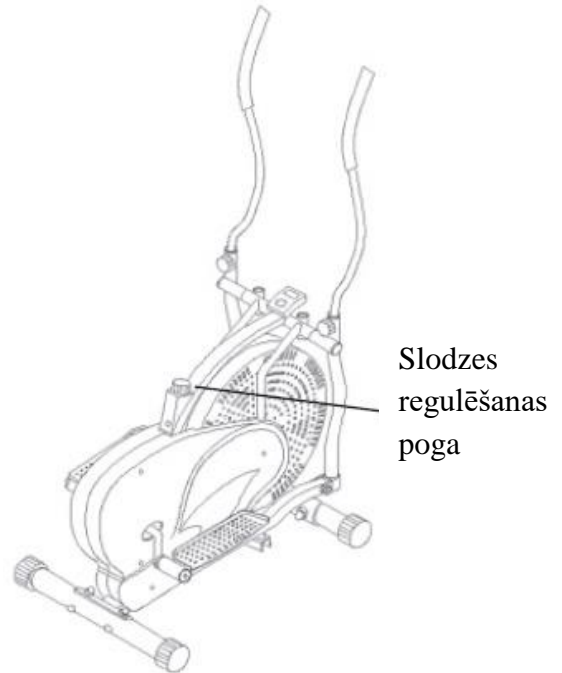

Uzmanību!

Svarīgi drošības pasākumi

1. Maksimālais lietotāja svars ir 120kg. Cilvēki, kuru svars pārsniedz 120kg nedrīkst lietot šo treniņierīci.
2. Esiet uzmanīgi ja treniņiera lietošanas laikā tā tuvumā ir bērni vai dzīvnieki – neatstājiet tos bez uzraudzības.
3. Ja treniņa laikā sajūtat nelabumu, reiboni, sāpes krūtīs vai citas nepatīkamas sajūtas – pārtrauciet treniņu un konsultējieties ar ārstu vai fitnesa treneri.
4. Novietojiet Orbitrek Platinum uz stabilas un līdzenas virsmas. Lai gan treniņiera kājas ir aprīkotas ar gumijas uzmašām – lai aizsargātu grīdu, mēs rekomendējam zem treniņiera paklāt plānu gumijas vai plastmasas paklājiņu.
5. Lietojot treniņierīci lietojiet piemērotus apavus (skriešanas vai aerobikas).
6. Nenovietojiet treniņierīci blakus asu vai citādi bīstamiem priekšmetu tuvumā.
7. Pirms sākat treniņu ar Orbitrek – vienmēr vispirms iesildieties.
8. Nekad nelietojiet treniņierīci ja tas ir jebkādā veidā bojāts.

Izplatītājs: SIA TV SHOP.lv, Vienotais reģistrācijas numurs: 42103100671. Jautājumu vai pretenziju gadījumā, lūdzu, rakstiet uz: info@tv-shop.lv un mēs centīsimies atrast risinājumu.

9. Periodiski pārbaudiet vai visi savienojumi ir stabili un skrūves ir stingri pievilktas.

Elektroniskais monitors JS 1532

Sākot treniņu monitors automātiski ieslēdzas un izslēdzas, kad trenižieris beidz darboties.

Monitora vadība.

„MODE” – lietojiet šo pogu lai izvēlētos Jums nepieciešamos datus. Līdzko trenižieris sāk darboties tiek uzsākta treniņa laika, distances un patērēto kaloriju uzskaiti.

„SPD” – uzrāda pašreizējo ātrumu.

„DST”- uzrāda paveikto distanci.

„CAL” – uzrāda patērēto kaloriju daudzumu.

„SCAN” – ar regulāriem starplaikiem uzrādās treniņa laiks, distance un patērēto kaloriju daudzums.

Lai nodzēstu iepriekš uzkrātos datus nospiediet „MODE” pogu un turiet nospiestu 3-4 sekundes.

Bateriju nomaiņa

Monitora apakšpusē ir bateriju nodalījums – atveriet to un ievietojiet divas 1,5V baterijas. Pārliedzinieties, ka baterijas tiek ievietotas pareizā polaritātē.

Monitora pievienošana

1. Piestipriniet monitoru uz stiprinājuma, kas atrodas uz galvenā rāmja.
2. Pievienojiet kontaktus.



Minidators JS 171 ar pulsa mērīšanas funkciju

Sākot treniņu monitors automātiski ieslēdzas un izslēdzas, kad trenižieris beidz darboties.

„SPEED” – uzrāda pašreizējo ātrumu.

„DIS” – uzrāda paveikto distanci.

„CAL” – uzrāda patērēto kaloriju daudzumu.

„PULSE” – uzrāda Jūsu pulsu. Lai šī funkcija darbotos treniņa laikā turiet rokas uz metāla sensoriem trenižiera rokturos.

„MODE” – lietojiet lai pārslēgtu rādījumus savā starpā. Kad izvēlētais rādītājs sāk mirgot, nospiediet pogu „SET”.

Lai nodzēstu iepriekš uzkrātos datus nospiediet pogu „RESET”.

Bateriju nomaiņa

Monitora apakšpusē ir bateriju nodalījums – atveriet to un ievietojiet divas 1,5V baterijas. Pārliedzinieties, ka baterijas tiek ievietotas pareizā polaritātē.

Monitora pievienošana

1. Piestipriniet monitoru uz stiprinājuma, kas atrodas uz galvenā rāmja.

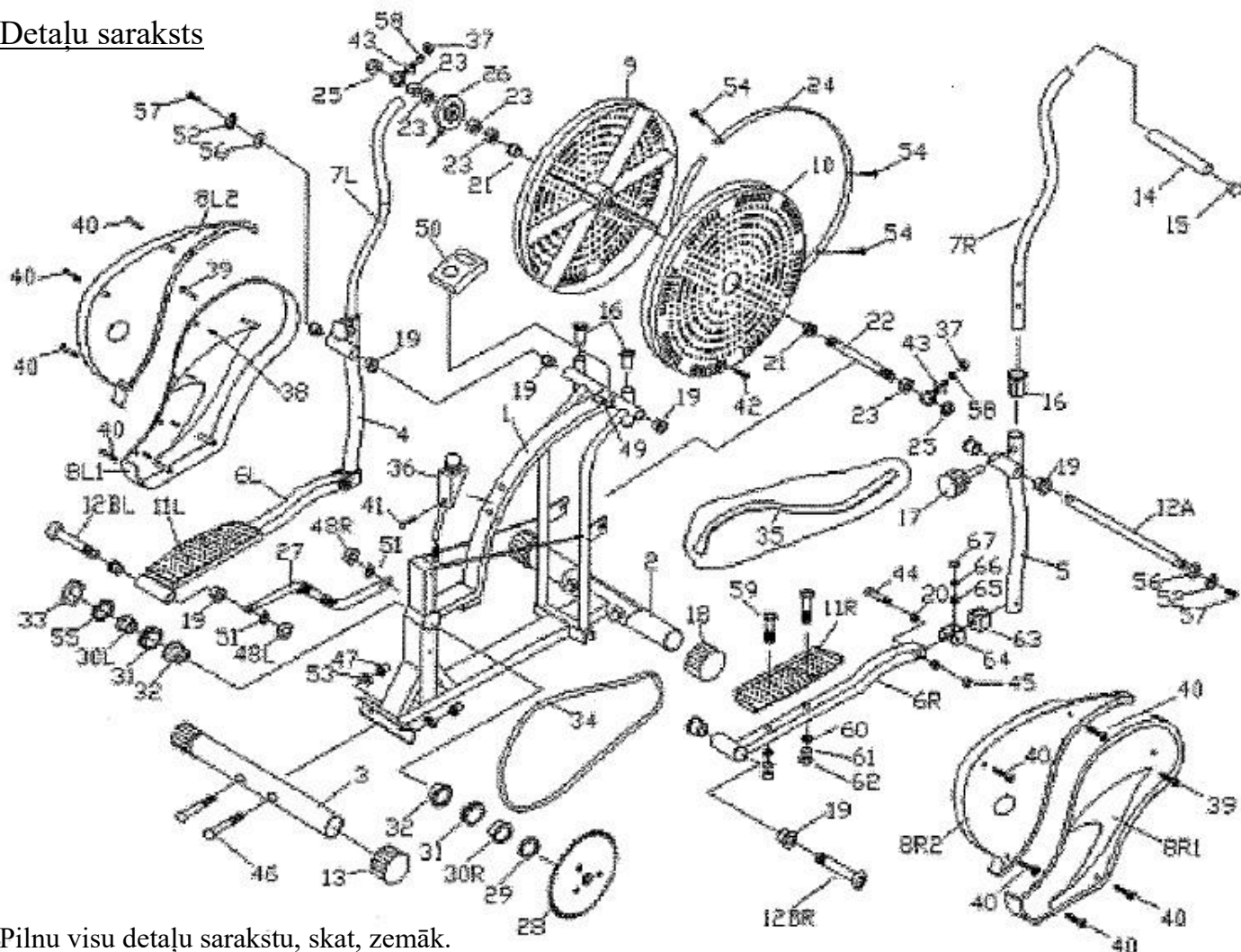

2. Pievienojiet kontaktus.

Detalū saraksts

Pilnu visu detaļu sarakstu, skat, zemāk.

Iegādājoties Orbitrek Platinum, ielākā daļa detaļu jau ir samontētas. Šī diagramma nav domātā kā instrukcija Orbitrek Platinum, montāžai, bet gan kā norāde gadījumā ja kādai detaļai ir nepieciešama apkope vai ir nepieciešama kādas detaļas nomaiņa.

Thane Fitness patur tiesības izmainīt Orbitrek Platinum šajā instrukcijā attēlotās detaļas bez iepriekšēja brīdinājuma.

Detalū saraksts

Detalās Nr.	Apraksts	Specifikācija	Daudzums
1	Galvenais rāmis		1
2	Priekšējais stabilizators		1
3	Aizmugurējais stabilizators		1
4	Kreisās puses rokturu turētājs		1
5	Labās puses rokturu turētājs		1
6L	Kreisās puses pedāļu šarnīrs		1
6R	Labās puses pedāļu šarnīrs		1
7L	Labās puses rokturis		1
7R	Kreisās puses rokturis		1
8L1	Kreisās puses augšējais piedziņas pārsegs		1

Izplatītājs: SIA TV SHOP.lv, Vienotais reģistrācijas numurs: 42103100671. Jautājumu vai pretenziju gadījumā, lūdzu, rakstiet uz: info@tv-shop.lv un mēs centīsimies atrast risinājumu.

8L2	Kreisās puses apakšējais piedziņas pārsegs		1
8R1	Labās puses augšējais piedziņas pārsegs		1
8R2	Labās puses apakšējais piedziņas pārsegs		1
9	Kreisās puses ventilatora rats		1
10	Labās puses ventilatora rats		1
11L	Labās puses pedālis		1
11R	Kreisās puses pedālis		1
12A	Ass stienis		1
12BL	Kreisās puses bultskrūve pedāļu šarnīra stiprināšanai	½"	1
12BR	Labās puses bultskrūve pedāļu šarnīra stiprināšanai	½"	1
13	Stabilizatora galu uzmavas		2
14	Rokturis		2
15	Uzmava		2
16	Plastmasas uzmava		4
17	Skrūve rokturu stiprināšanai		2
18	Plastmasas ritentiņi		2
19	Metāla bukse 3		10
20	Metāla bukse 1		4
21	Metāla bukse 2		2
22	Ventilatora ass		1
23	Ventilatora ass uzmava		5
24	Alumīnija stīpa		1
25	Uzmava		2
26	Sensors		1
27	Klanis		1
28	Ķēdes zobrats		1
29	Starplika 2		1
30L	Lodveida ieliktnis 1		1
30R	Lodveida ieliktnis 2		1
31	Gultnis		2
32	Lodveida ieliktna stiprinājums		2
33	Uzmava		1
34	Ķēde		1
35	Berzes josta		1
36	Slodzes regulēšanas poga		1
37	Noslēdzošā uzmava	M6	2
38	Skrūve	ST4,2*10F	8
39	Skrūve	ST4,8*15	2
40	Skrūve	ST4,8*25	9
41	Skrūve	M5*18	1
42	Skrūve	ST4,2*25	16
43	Skrūve	M6	2
44	Bultskrūve	3/8"*55	2
45	Noslēdzošā uzmava	3/8"	2
46	Bultskrūve	3/8"*60	4
47	Uzgrieznis	3/8"	4
48L	Kreisās puses noslēdzošā uzmava	½"	1
48R	Labās puses noslēdzošā uzmava	½"	1
49	Minidatora stiprinājums		1
50	Minidators		1
51	Atsperveida starplika	½"	2
52	Atsperveida starplika	3/8"	2
53	Starplika	3/8"	4
54	Skrūve	ST4,2*15	4
55	Starplika 1	7/8"	1
56	D –veida starplika		2
57	Skrūve	3/8"*20	2
58	Atsperveida starplika	6	2
59	Bultskrūve	3/8"*50	4
60	Starplika	3/8"	4
61	Atsperveida starplika	3/8"	4
62	Uzmava	3/8"	4

Izplatītājs: SIA TV SHOP.lv, Vienotais reģistrācijas numurs: 42103100671. Jautājumu vai pretenziju gadījumā, lūdzu, rakstiet uz: info@tv-shop.lv un mēs centīsimies atrast risinājumu.

63	Plastmasas uzmava		2
64	U-veida skava		2
65	Plastmasas starplika		2
66	Lielā starplika	10	2
67	Noslēdzošā uzmava	M10*1	2

Ierīces garantija neattiecas:

- Uz ierīces daļu dabisko nolietojumu, kas radies ierīces ilgstošas lietošanas rezultātā.
- Uz bojājumiem, kas radušies ārēju faktoru ietekmē (Kā samirkšana, nepareiza izmantošana utt.).
- Uz bojājumiem, kas radušies ierīces nepareizas lietošanas vai glabāšanas rezultātā.
- Uz mehāniskiem ierīces bojājumiem, kas radušies tās krišanas vai cita līdzīga iemesla rezultātā.
- Uz bojājumiem, kas radušies nepareizas montāžas, nekvalificēta remonta, neatbilstošu detaļu lietošanas vai ierīces pārslogošanas rezultātā.

Apkārtējās vides aizsardzība



Šis simbols uz ierīces vai uz tās iepakojuma norāda uz to, ka šo ierīci nedrīkst nodot parastos sadzīves atkritumos, bet tā nododama atsevišķi īpašā elektrisko un elektronisko iekārtu savākšanas vietā.

■ Pareizi utilizējot šo ierīci Jūs dosiet savu ieguldījumu apkārtējās vides un savu līdzcilvēku veselības aizsardzībā. Nepareizas utilizācijas rezultātā tiek apdraudēta apkārtējā vide un cilvēku veselība. Plašāku informāciju par šīs ierīces otrreizējo pārstrādi varat saņemt savā pašvaldībā, no sava atkritumu apsaimniekotāja vai veikalā, kur šo ierīci iegādājāties.

Importēts no Čehijas Republikas